

UF-STD、FM、FB 型系列单机袋收尘器

简介

单机袋收尘器(Uni-Filter)系引进美国富乐公司,具有八十年代技术水平的小型袋收尘器。这种小型袋式收尘器经济实用;结构简单紧凑,安装容易,维修方便(内滤式)主要用于库顶、库底、仓顶及各种输送机排放和扬尘点收尘,该机采用涤纶布袋,入口温度<120℃除尘效果达99.8%。如有特殊用途可提供耐温,耐腐蚀滤料的单机袋收尘器。

型号说明

UF(STD)/(FM)/(FB)-m-n

U: 单机(Unit)

F: 收尘器(Filter)

(STD)/(FM)/(FB): 安装型号

m: 规格号

n: 多机组合时的单元数

技术性能

| 项目 | 规格 | 2 | 3 | 4 | 5 | 6 | 7 |
|------------------------|-----------------------------|---------------|--------|---------|----------|----------|----------|
| | 处理风量 (m ³ /h) | 最大 | 1360 | 2720 | 4080 | 5450 | 6800 |
| | 额定 | 1020 | 2040 | 3060 | 4080 | 5100 | 6120 |
| 收尘器阻力 (Pa)全压 | 最大 | 1920 | 1900 | 1800 | 1920 | 1900 | 2030 |
| | 额定 | 1500 | 1750 | 1500 | 1845 | 1720 | 1820 |
| 总过滤面积(m ²) | | 18.6 | 37.2 | 55.7 | 74.3 | 92.9 | 111.5 |
| 滤袋组数 | | 8 | 16 | 24 | 32 | 40 | 48 |
| 风机电机型号 | | Y90S-2 | Y90S-2 | Y112M-2 | Y132S1-2 | Y132S1-2 | Y132S1-2 |
| 摇动电机型号 | | YCJ71 | | | | | |
| 风机型号 | | U、11 | 110、1E | 110、1E | 170、1E | 170、1E | |
| 卸灰阀电机型号 | | XWD.55-2-1/29 | | | | | |
| 风机电机功率(KW) | | 1.5 | 2.2 | 4.0 | 5.5 | 5.5 | 7.5 |
| 摇动电机功率(KW) | | 0.55 | 0.55 | 0.55 | 0.75 | 0.75 | 0.75 |
| 卸灰阀电机功率(KW) | | 0.55 | 0.55 | 0.55 | 0.55 | 0.55 | 0.55 |
| 设备重量 Kg (参考) | UF(STD) | 850 | 1160 | 1400 | 1710 | 1820 | 1985 |
| | UF(FM) | 400 | 700 | 1000 | 1225 | 1315 | 1445 |
| | UF(FB) | 460 | 770 | 1500 | 无 | 无 | 无 |

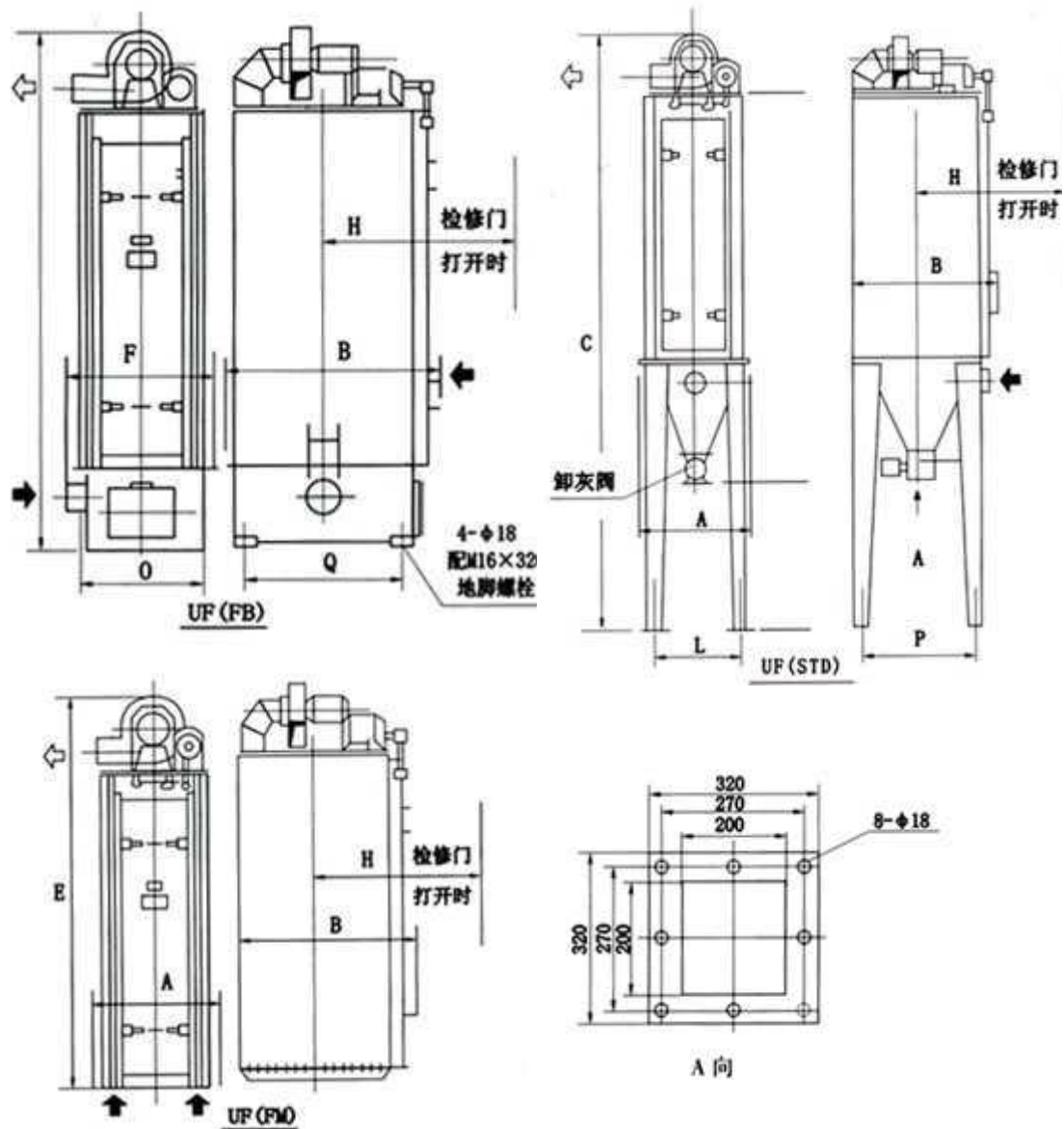

主要尺寸:

| 规格号 | A | B | C | E | F | G | H | L | O | P |
|-----|------|------|------|------|------|------|------|------|------|-----|
| 2 | 816 | 1067 | 4620 | 2520 | 865 | 2990 | 1130 | 636 | 768 | 940 |
| 3 | 1426 | 1067 | 5168 | 2800 | 1475 | 3275 | 1130 | 1246 | 1373 | 940 |
| 4 | 2032 | 1067 | 5715 | 2800 | 2081 | 3273 | 1130 | 1854 | 1990 | 940 |
| 5 | 1426 | 2134 | 6195 | 3250 | | | 1600 | 1246 | | 135 |
| 6 | 1728 | 2134 | 6195 | 3250 | | | 1600 | 1550 | | 185 |
| 7 | 2032 | 2134 | 6145 | 3250 | | | 1600 | 1854 | | 185 |